

Panasonic[®] フロートレス液面リレー

8M3 424 005

施工説明書

21F-GF 器具用フロートレス 一般給排水用

取扱説明書

<対象製品品番はカタログなどでご確認ください>

施工説明書

施工店様へ

- 施工には電気工事士の資格が必要です。
- 施工前に必ずお読み頂き、確実に配線してください。
- 施工完了後、この説明書を必ず取扱者様へお渡しください。

安全上のご注意

ケガや事故防止のため、以下の点は必ず守ってください。

⚠ 危険



必ず守る

- 施工・点検時には必ず主電源を切る
～電源が入ったままの施工は感電の原因になります～
- 電源回路、および出力回路と電極回路は
まちがいがなく正しく接続する
～守らないと感電や発熱・発火の原因になります～



禁止

- ガソリン、灯油、重油などの液体には使用しない
～守らないと爆発や火災の原因になります～

⚠ 注意



必ず守る

- 端子ネジは標準締付トルクで
確実に締付ける
～端子ネジのゆるみは発熱・発火の
原因になります～
標準締付トルク 0.8～1.2 N・m

■ 寸法図

単位：mm

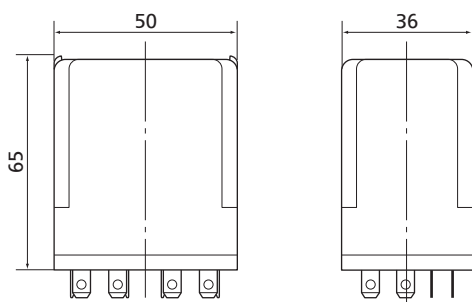

■ 基本結線図

〔給水用の場合(AF 2172使用時)〕

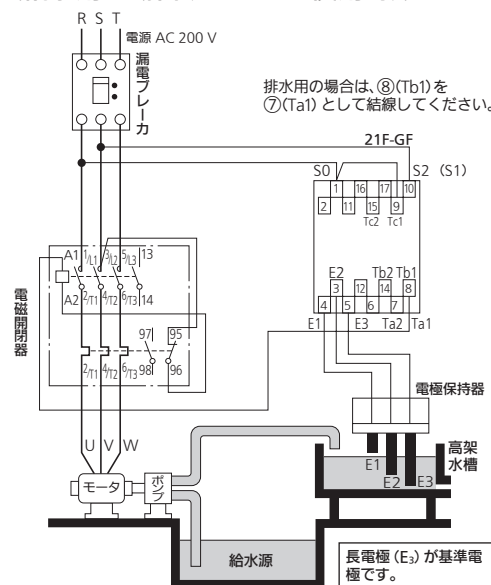

■ 内部回路図

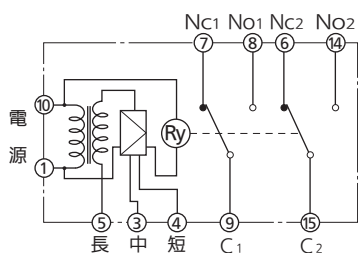

■ 施工上のご注意

- 電源回路、および出力回路と電極回路をまちがいがなく接続してください。
- 適用端子台

| | |
|--------|----------|
| 端子台 | AW 58479 |
| 角穴ソケット | AW 58449 |

- 温度・湿度・粉塵・腐食性ガス・振動・衝撃・直射日光など異常な周囲環境での使用は避けてください。
 - 使用周囲温度：-10℃～+40℃（0℃以下の場合には氷結しないこと）
 - 使用相対湿度：85%以下
- フロートレス本体と電極間の配線距離は500 m以下としてください。
（キャブタイヤケーブル0.75 mm²使用、定格電圧にて）

- 電源電圧の変動により動作電極間抵抗および本体と配線可能距離が変わります。
 - 定格電圧 +10% 動作電極間抵抗 3.5 kΩ以下
本体電極間配線長 500 m以下
 - 定格電圧 -10% 動作電極間抵抗 4.5 kΩ以下
本体電極間配線長 300 m以下
- 蒸留水のような導電性のほとんどない液体やガソリン・灯油・重油などの引火性液体には使用できません。
- 汚水槽の制御には、誤動作を避けるため、電極帯か単極保持器を複数個ご使用ください。
- 同一水槽内に異なる本体に接続された2組以上の電極保持器を使用する場合、相互干渉のないように各組の距離を1 m以上離し、各組の電源位相を合わせてください。
- 動作レベルは、液面が電極棒の先に達しても、液体の種類・電圧の変化・水温・水質の違いにより、多少変動します。
- 21F本体から電極保持器までの配線は、配線の浮遊容量による誤動作を防ぐため、できるだけ短くしてください。
- 電極回路の配線は、動力線と同一ダクト・ケーブルに入れないでください。
誘導による誤動作、パタツキを生じますので充分離して配線してください。
- 2線式の配線の場合は、電極保持器に同梱の抵抗を電極保持器のE₁-E₂端子間に接続してください。

取扱説明書 (保管用)





取扱者様へ

お買い上げいただき、まことにありがとうございます。

- 点検・交換には電気工事士の資格が必要です。
- 取扱前に説明書を必ずお読みの上、正しくお使いください。
- この説明書は必ず保管してください。

安全上のご注意

ケガや事故防止のため、以下の点は必ず守ってください。

|  危険 | |  注意 | |
|---|---|---|---|
|  禁止 | ●ガソリン、灯油、重油などの液体には使用しない ～守らないと爆発や火災の原因になります～ |  必ず守る | ●点検や修理は電気工事店へ依頼する (この説明書を提示する) ～不良工事は火災の原因になります～ ●電気工事店へ5年に1回程度端子ネジの増締め依頼をする ～端子ネジのゆるみは発熱・発火の原因になります～ |

■取扱上のご注意

- 電極棒(電極帯)は年に1～2回の清掃をしてください。(汚水の際は頻繁に点検、清掃をしてください)
- リレーの開閉寿命は下記となります。裕度をもって交換してください。
 - AC 250 V 5 A 誘導負荷(力率 0.4)
 - AC 250 V 7.5 A 抵抗負荷
 - 開閉寿命 50万回 (誘導負荷)

【ご相談窓口における個人情報のお取り扱いについて】

パナソニック株式会社およびグループ関係会社は、お客様の個人情報をご相談対応や修理対応などに利用させていただき、ご相談内容を録音させていただきます。また、折り返し電話をさせていただくために発信番号を通知いただいております。なお、個人情報を適切に管理し、修理業務等を委託する場合や正当な理由がある場合を除き、第三者に開示・提供いたしません。個人情報に関するお問い合わせは、ご相談いただきました窓口にご連絡ください。

施工店

電話

パナソニック株式会社

パナソニック エコソリューションズ 電路株式会社

〒571-8686 大阪府門真市門真 1048 番地 TEL (代表) 06-6908-1131

8M3 424 005

1105-50112

©Panasonic Corporation 2012