

型號 DUFN3000-1

施工說明書

- 此商品之施工必需由配線專業人士進行。
- 施工前請務必詳讀此施工說明書。
- 請務必向客戶說明商品，並將使用說明書交給客戶。

安全注意事項

請務必遵守

警告



禁止

- 請勿安裝於會影響到步行者之場所或會踢到製品的場所。否則將造成通行者絆倒、製品損壞及觸電等現象發生。
- 請勿任意改造商品。否則將造成火災及觸電等現象發生。
- 請勿使用彎曲、破損及變色之電線。否則會導致異常發熱或火災。
- 請勿於通電狀態時，進行接線作業。否則將造成火災及觸電等現象發生。
- 請勿使用油漆稀釋劑等揮發性溶劑擦拭。否則將造成火災、觸電及表面變色、機能不足等現象發生。



強制執行

- 接線時請將心線確實插到底。如果插入不足時，將會導致發熱、燒毀或火災。
- 請確實將接地線與接地系統連接。如果接線不足時，恐會造成接續負載部漏電而導致觸電。
- 必須施工於容易點檢且乾燥的場所。如果接線不足時，恐會造成接續負載部漏電而導致觸電。

各部名稱

商品組立狀態

施工後示意圖

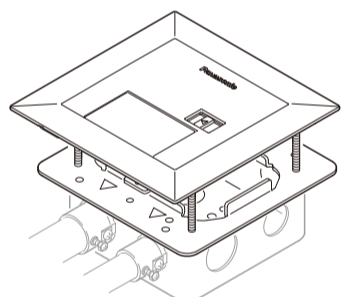

內容物明細

- | | |
|------------------|-----|
| ① 地板外蓋框架 | 1 組 |
| ② 安裝框頂蓋 | 1 個 |
| ③ 安裝框底蓋 | 1 個 |
| ④ 接線盒安裝框 | 1 個 |
| ⑤ 保護蓋(附海綿) | 1 個 |
| ⑥ 安裝框組件 | 1 個 |
| ⑦ 接線盒(附接線盒螺絲) | 1 個 |
| ⑧ 黑色銅頭螺絲(M4×10) | 2 支 |
| ⑨ 半圓頭皿型螺絲(M4×70) | 4 支 |
| ⑩ 皿頭螺絲(M3×8) | 4 支 |
| ⑪ 黑色皿頭螺絲(M4×8) | 4 支 |
| ⑫ 皿頭一字螺絲(M4×30) | 4 支 |
| ⑬ 緩衝墊片 | 2 片 |
| ● 基準圖紙 | 1 張 |
| ● 施工說明書 | 1 張 |
| ● 使用說明書 | 1 張 |

保護墊片 ⑪ 黑色皿頭螺絲(M4×8)

① 地板外蓋框架

⑩ 皿頭螺絲(M3×8)

② 安裝框頂蓋

③ 安裝框底蓋

⑨ 半圓頭皿型螺絲(M4×70)

⑧ 黑色銅頭螺絲(M4×10)

⑦ 接線盒螺絲

⑥ 安裝框組件

④ 接線盒安裝框

接地端子螺絲

接地線(市售)

⑦ 接線盒

地板外蓋框架背面示意圖

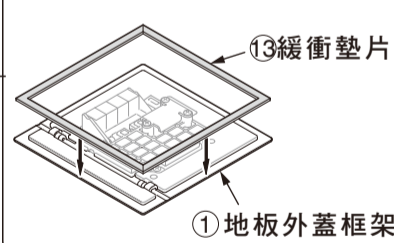

⑬ 緩衝墊片

① 地板外蓋框架

水泥灌漿時

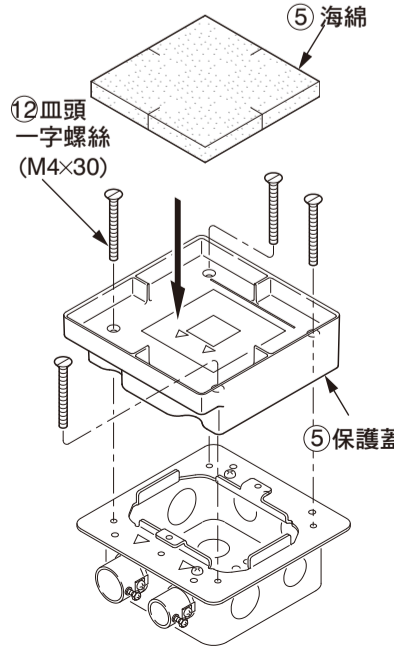

⑤ 海綿

⑫ 皿頭一字螺絲(M4×30)

⑤ 保護蓋

施工前注意事項

- 接線盒的埋入深度必須滿足下記條件。
※從地板面到接線盒底面深度:85mm~100mm(如下圖)

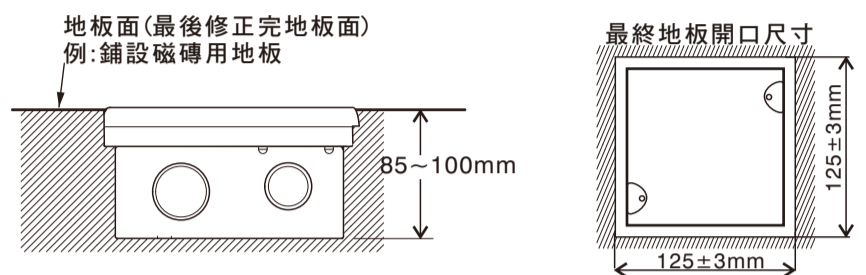

- 接線盒方向會決定地板插座方向，請務必事先確認安裝方向。
※標誌的箭頭方向表示為出線蓋方向(如下圖)

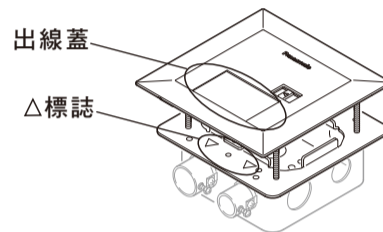

- 電線管的配管方向有限制，請務必確認方向後再進行施工。

※注意

若使用下列EMT管(金屬薄管)配管方向參照如下:

E19→四方向皆可

E25→限定兩方向(如右圖)

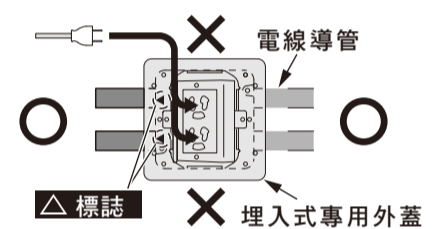

商品尺寸圖

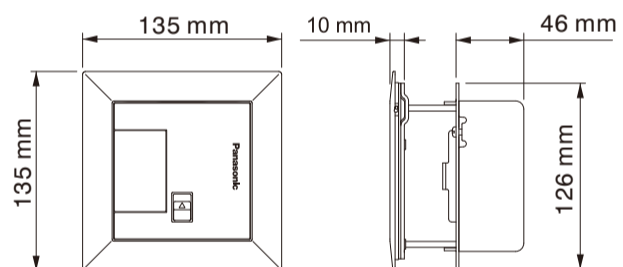

可安裝於本框架的配線器具規格如下

- 電源用:
附接地插座1個口(WNF1101等)、插座1個口(WNF1001等)
附接地插座2個口(WNF15123K等)、插座2個口(WNF1402等)
- 電話插座用:
6極4芯1個口(WNF2164W等)
6極4芯2個口(WNF2264W等)
- 電視插座用:
中繼用(WCSF47619W等)
- 網路資訊插座用(cat5e):
8極8芯(NRF3160W等)
- 網路資訊插座用(cat6):
8極8芯(NRF3170W等)
- 蓋板用:
無孔頂蓋(WNF3020W等)

器具搭配請注意

- ① 附接地1個口(WNF1101等)請勿安裝於最右側及相鄰安裝。

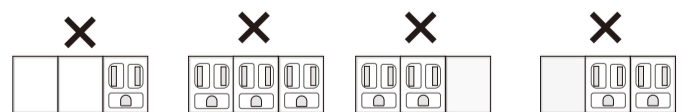

- ② 未安裝器具時，務必加裝無孔頂蓋。(另售)

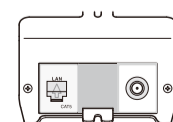

- ③ 安裝電視插座時，最多只能安裝一個電視插座且兩側請勿安裝其他器具(不含無孔頂蓋)否則可能造成無法安裝。

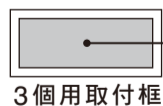
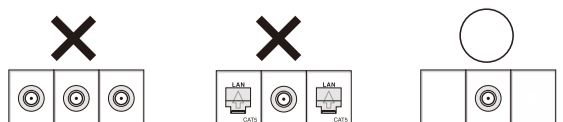

3個用取付框

施工方法

1. 水泥灌漿前接線盒施工之順序

- 請確認出線蓋與地板插座之方向
- 安裝保護蓋，放置海綿。

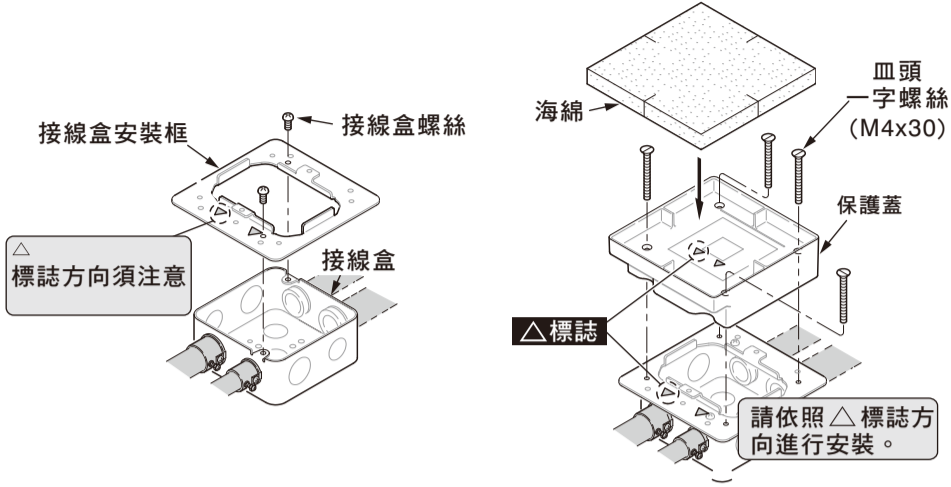

- 進行水泥灌漿

【請注意】

- 水泥灌漿前，請詳細確認零件是否組立完成(如右圖)，如未組立完成請勿施工。
- 接線盒請於水泥灌漿前安裝，否則會造成日後無法安裝之困擾。
- 接線盒必須為地板插座專用，若拿來作其他用途並用時，會無法確保滿足充分之空間致使電線被覆層受損造成漏電及觸電等違憲發生。

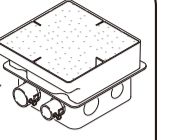

- 取出海綿並卸下螺絲後，用鐵鎚等工具敲打保護蓋中央部，即可透過鉗子等工具將保護蓋清除乾淨。

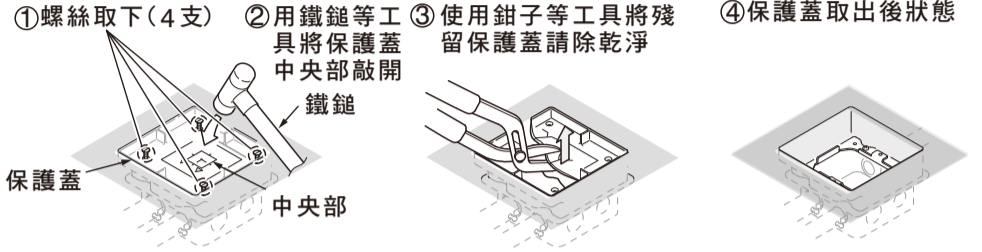

2. 器具安裝方法

- 將器具裝入安裝框後，並插入導線。

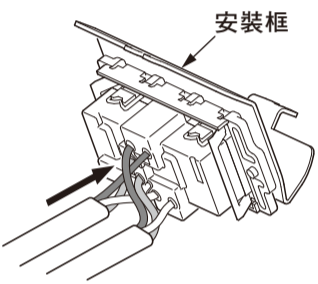

注意

安裝框組件安裝方向不可以錯誤，否則恐無法安裝。

- 使用黑色鍋頭螺絲將安裝框組件鎖附於接線盒安裝框上。

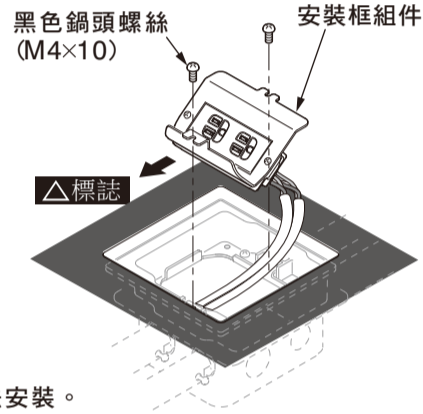

4. 地板材、地板外蓋框架的安裝

- 將基準圖紙置放在地板插座開口部中央

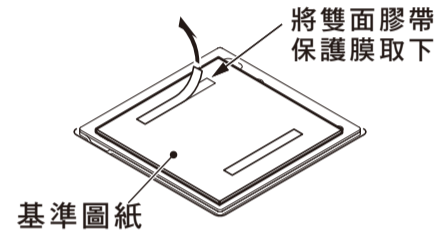

- 將地板材放置上方，輕輕壓後使模型紙貼附於地板材

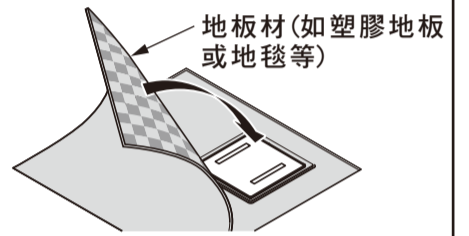

- 將地板材翻至反面，並沿基準圖紙切割。

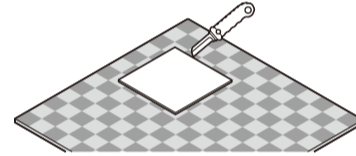

【參考】地板材的開口尺寸

□尺寸為 126 ± 1 mm (四角R1 以下)

- 鋪設地板材

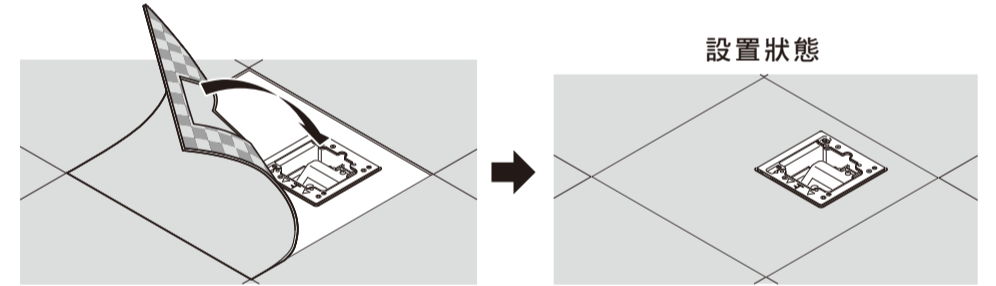

【請注意】

請務必使用緩衝墊片

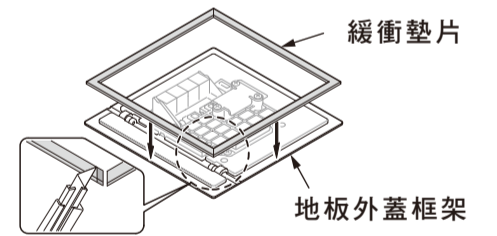

3. 安裝框底蓋安裝方法

- 使用半圓頭皿型螺絲將安裝框底蓋與接線盒安裝框鎖付，但請勿鎖緊。

【請注意】

- 安裝框底蓋為調整高度用，請勿鎖緊。
- 請將半圓頭皿型螺絲高度調整至水泥面上方。

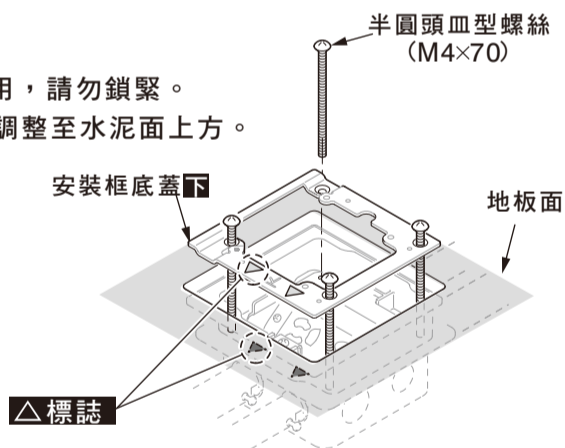

- 使用半圓頭皿型螺絲將安裝框頂蓋與安裝框底蓋鎖付。

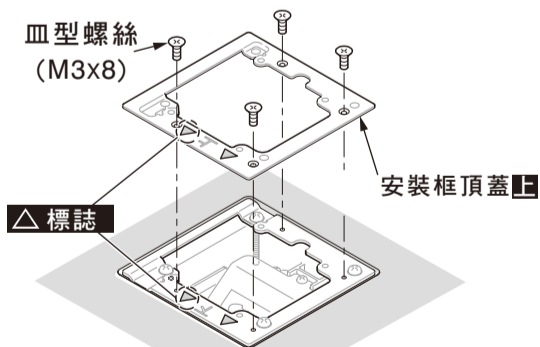

● 調整安裝框頂蓋的高度

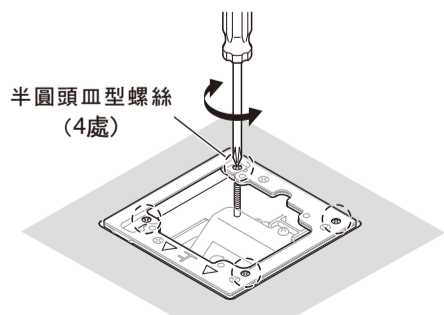

※ 建議使用水平儀或厚薄規調整至需求高度

● 調整範圍

地板材厚度	底板與地板材表面公差值(h)
2	- 0.5
4	+ 1.5
6	+ 3.5
8	+ 5.5
10	+ 7.5

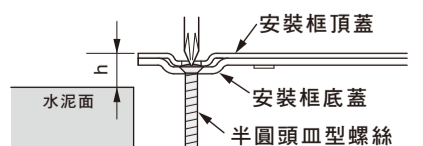

- 安裝地板外蓋框架

※ 若地板外蓋有傾斜的情況發生時，請再調整半圓頭皿型螺絲。

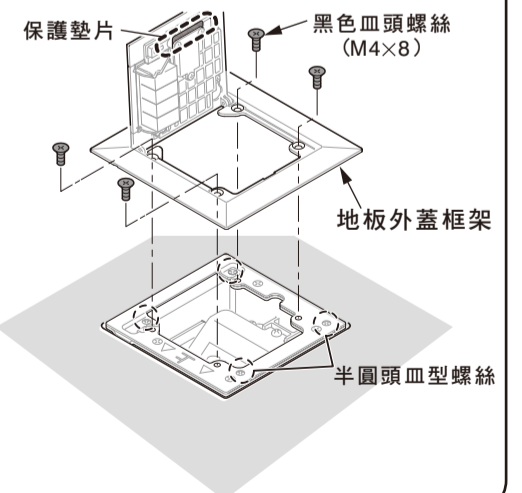

- 請詳細確認外蓋組件是否正常關閉。

施工後之安全點檢與確認

務必執行

- 電線是否有確實地插入器具
- 地板組件是否有傾斜情形
- 地板組件是否正常關閉